

Ascuțitoare de lanț de ferăstrău 220W



Instrucțiuni de utilizare
Traducerea instrucțiunilor originale

Atenție!!! Datorită îmbunătățirii continue a produsului, ilustrațiile și descrierile prezentate pot fi diferite de bunurile achiziționate și pot conține caracteristici opționale sau specializate care nu sunt incluse în versiunea standard. Aceste diferențe nu pot sta la baza unei reclamații.

Toate informațiile din acest manual sunt corecte la momentul tipăririi și au doar un scop informativ.

Informații privind deșeurile de echipamente electrice și electronice:

În conformitate cu Legea din 11 septembrie 2015 privind deșeurile de echipamente electrice și electronice (Monitorul Oficial 2015, poziția 1688), oferim clienților preluarea gratuită a echipamentelor casnice uzate, cu condiția ca acestea să fie de același tip și să îndeplinească aceleași funcții ca și echipamentele vândute.

Distribuitorul și operatorul punctului de service pot refuza să accepte deșeurile de echipamente care, din cauza contaminării lor, pun în pericol sănătatea sau viața persoanelor care acceptă aceste deșeurile. În acest caz, deținătorul echipamentului de deșeurile predă echipamentul de deșeurile colectorului de echipamente de deșeurile sau operatorului instalației de tratare/tratament a deșeurilor.

Nu uitați:

1. Nu aruncați deșeurile de echipamente electrice și electronice ("deșeurile de echipamente") împreună cu alte deșeurile.
2. Deținătorul de deșeurile de echipamente electrice de uz casnic le predă unei persoane colectorului de deșeurile de echipamente sau entitatea autorizată să colecteze deșeurile de echipamente.

1. Caracteristicile produsului, utilizarea preconizată

Polizor electric practic pentru ascuțirea majorității lanțurilor pentru ferăstraie pe benzină și electrice.

2. Tipuri de pericole întâlnite în timpul funcționării echipamentului

1. Pericole mecanice cauzate de piesele mașinii sau de piesele de lucru: energia cinetică a pieselor asociată cu mișcarea controlată sau necontrolată.
2. Pericole mecanice cauzate de energia stocată în elementele elastice ale mașinii (arcuri).
3. Pericolele cauzate de materialele și substanțele (și de componentele acestora) prelucrate sau utilizate în mașini, care rezultă din contactul sau inhalarea de lichide, gaze, brume, vapori și pulberi nocive.
4. Pornire neașteptată, turație neașteptată, supravitează (sau defecțiuni comparabile) din cauza pornirii după întreruperea alimentării.

5. Contactul uman cu piesele sub tensiune din cauza deteriorării (contact indirect).
6. radiații termice sau alte fenomene, cum ar fi particule topite ejectate.
7. Pericolele de zgomot care afectează capacitatea de a comunica prin vorbire, de a recepționa semnale acustice etc.

Pictograme și simboluri utilizate



Acest simbol indică faptul că trebuie să citiți cu atenție instrucțiunile de utilizare înainte de a începe.



Acest simbol semnifică faptul că produsul a fost supus unor teste specializate și îndeplinește standardele de bază de calitate și siguranță incluse în așa-numita Directivă "Noua Abordare".



Acest simbol semnifică faptul că trebuie folosită protecția auditivă



Acest simbol înseamnă că trebuie să folosiți protecție respiratorie Acest



simbol înseamnă că trebuie să folosiți protecție pentru ochi



Acest simbol înseamnă că trebuie să folosiți protecție pentru mâini



Acest simbol semnifică faptul că echipamentele electrice și electronice uzate nu trebuie eliminate împreună cu alte deșeuri.



Acest simbol indică dispozitivele din clasa II care asigură protecție atât împotriva contactului direct, cât și indirect. Nu este necesară conectarea carcasei dispozitivului la conductorul de împământare de protecție.

3. Condiții generale de siguranță

Notă: Citiți cu atenție instrucțiunile de utilizare înainte de a începe lucrul. Aparatul poate fi utilizat numai de adulți care au citit și respectă instrucțiunile de utilizare.

1) Siguranța la locul de muncă

- (a) Păstrați zona de lucru curată și bine luminată. Zonele murdare sau întunecate favorizează accidentele.
- b) Nu utilizați scule electrice în atmosfere explozive, de exemplu în prezența unor lichide, gaze sau praf inflamabile. Uneltele electrice produc scântei care pot aprinde praful sau vaporii.
- (c) Atunci când lucrați cu unelte electrice, împiedicați accesul copiilor și al persoanelor aflate în preajmă. Distragerea atenției poate cauza pierderea controlului.

2) Siguranța electrică

- (a) Ștecherul uneltelor electrice trebuie să se potrivească în priză. Nu modificați niciodată fișa în niciun fel. Ștecherii nealterați și prizele potrivite vor reduce riscul de electrocutare.
- b) Evitați contactul corpului cu suprafețele împământate, cum ar fi țevile, radiatoarele, sobele și frigiderele. În cazul în care corpul dumneavoastră este împământat, există un risc crescut de șoc electric.
- c) Nu expuneți uneltele electrice la ploaie sau umiditate. Intrarea apei în uneltele electrice crește riscul de electrocutare.
- (d) Nu abuzați de cablul de alimentare. Nu folosiți niciodată cablul pentru a transporta, trage sau deconecta uneltele electrice. Țineți cablul departe de surse de căldură, ulei, margini ascuțite sau piese în mișcare. Cablurile deteriorate sau încurcate cresc riscul de electrocutare.
- (e) Atunci când lucrați cu unelte electrice în aer liber, folosiți un prelungitor adecvat pentru utilizare în aer liber. Utilizarea unui cablu adecvat pentru utilizare în exterior reduce riscul de electrocutare.

3) Siguranța personală

- (a) Atunci când lucrați cu unelte electrice, fiți vigilenți, urmăriți ceea ce faceți și folosiți bunul simț. Nu folosiți scule electrice atunci când sunteți obosit sau sub influența drogurilor, alcoolului sau a medicamentelor. O clipă de neatenție în timp ce folosiți unelte electrice poate provoca vătămări grave.
- b) Purtați echipament individual de protecție. Echipamentul de protecție, cum ar fi masca de praf, mănușile sau apărătoarele de urechi, utilizate în condiții adecvate, va reduce numărul de răniri.
- (c) Evitați pornirea neintenționată. Asigurați-vă că întrerupătorul este în poziția oprit înainte de a conecta la o sursă de alimentare sau la baterie, înainte de a ridica sau de a transporta unealta. Transportarea uneltelor electrice cu degetul pe întrerupător sau alimentarea uneltelor electrice cu întrerupătorul pornit poate provoca accidente.
- (d) Scoateți toate cheile de reglare înainte de a porni scula electrică. O cheie lăsată pe o piesă rotativă a sculei electrice poate provoca răniri.
- e) Păstrați întotdeauna o poziție și un echilibru corect. Acest lucru permite un control mai bun al sculei electrice în situații neprevăzute.
- f) Îmbrăcați-vă în mod corespunzător. Nu purtați haine largi sau bijuterii. Țineți părul și hainele departe de piesele în mișcare. Hainele largi, bijuteriile sau părul lung pot fi trase în piesele în mișcare.
- g) În cazul în care există dispozitive de conectare a echipamentelor de aspirare și de colectare a prafului, asigurați-vă că acestea sunt conectate și utilizate în mod corespunzător. Utilizarea echipamentelor de colectare a prafului poate reduce riscul de generare a prafului.
- (h) Nu permiteți ca familiarizarea cu unealta rezultată din utilizarea frecventă a acesteia să conducă la o utilizare neglijentă și la nerespectarea normelor de siguranță. Operațiunile neglijente pot provoca răni grave într-o fracțiune de secundă.

4) Utilizarea și îngrijirea sculelor electrice

- a) Nu folosiți forța. Folosiți uneltele electrice potrivite pentru aplicație. Unealta electrică potrivită va face treaba mai bine și mai sigur la viteza pentru care a fost proiectată.
- b) Nu utilizați uneltele electrice decât dacă întrerupătorul le pornește și le oprește. Orice unealtă electrică care nu poate fi acționată de întrerupător este periculoasă și trebuie reparată.
- c) Înainte de a efectua orice reglaje, de a înlocui piesele uneltei cu fișa de conectare sau de a depozita unealta electrică, deconectați fișa de alimentare de la sursa de curent sau scoateți pachetul de baterii dacă acesta este deconectat de la unealta electrică. Astfel de măsuri de precauție reduc riscul de pornire accidentală a sculei.
- (d) Țineți uneltele electrice nefolosite departe de copiii și nu permiteți utilizarea lor de către persoane care nu sunt familiarizate cu uneltele electrice sau cu aceste instrucțiuni. Uneltele electrice sunt periculoase în mâinile unor utilizatori neinstruiți.
- (e) Întreținerea sculelor electrice și a instrumentelor de inserție. Inspectați piesele mobile pentru a

verifica dacă sunt nealiniat sau legate, dacă sunt deteriorate și alte condiții care pot afecta performanța sculei electrice. Dacă sunt deteriorate, reparați scula electrică înainte de utilizare. Multe accidente sunt cauzate de unelte electrice prost întreținute.

f) Păstrați uneltele de tăiere ascuțite și curate. Uneltele de tăiere întreținute corespunzător, cu muchii de tăiere ascuțite, sunt mai puțin susceptibile de a se bloca și sunt mai ușor de manevrat.

g) Folosiți sculele electrice, accesoriile, burghiile etc. în conformitate cu aceste instrucțiuni, ținând cont de condițiile de lucru și de lucrările care urmează să fie efectuate. Utilizarea sculelor electrice pentru activități pentru care nu sunt destinate poate duce la o situație periculoasă.

h) Păstrați mânerul și suprafețele de prindere uscate, curate și lipsite de ulei și grăsime. Mânerul și suprafețele de prindere alunecoase fac imposibilă manevrarea și utilizarea în siguranță a sculei în situații neprevăzute.

După ce ați terminat lucrul, scoateți fișa din priza de curent. Țineți aparatul departe de îndemâna copiilor. Fiți prevăzător, nu lucrați când sunteți obosit sau sub influența medicamentelor.

Gestionarea situației unei persoane electrocutate.

Atunci când mutați persoana afectată în afara razei de acțiune a unui conductor electric, deconectați sursa de alimentare sau folosiți un izolator uscat pentru a vă proteja. Nu atingeți persoana afectată cu mâinile goale până când aceasta nu se află departe de conductor. Cereți imediat ajutor de la personal calificat și instruit. Nu acționați întrerupătoarele cu mâinile ude.

4 Date tehnice

model: V90081

Sursa de alimentare: 230 VAC, 50 Hz

Putere: 220 W

diametrul lamei/ diametrul alezajului: 100/10 mm

viteza: 7500 rpm

Nivelul de putere acustică L_{WA} : 91,7 dB(A)

Clasa de protecție: II

greutate: 1,65 kg

5. Funcționarea dispozitivului



1. Capac de protecție pentru discuri

2. Încuietoare cu lanț

3. Oprire de adâncime

4. Baza pivotantă

5. Motor

6. Roată de rectificat

7. Mâner

Înlocuirea discului

Îndepărtați capacul de protecție prin deșurubarea celor două șuruburi de fixare. Deșurubați flanșa exterioară de pe ax și scoateți roata de rectificat. Îndepărtați tot rumegușul din jurul fusului și

flanșe. Montați noua roată de ascuțit, flanșa exterioară și capacul de protecție.

Porniți polizorul și lăsați roata să se rotească liber timp de câteva secunde pentru a verifica dacă este așezată corect.

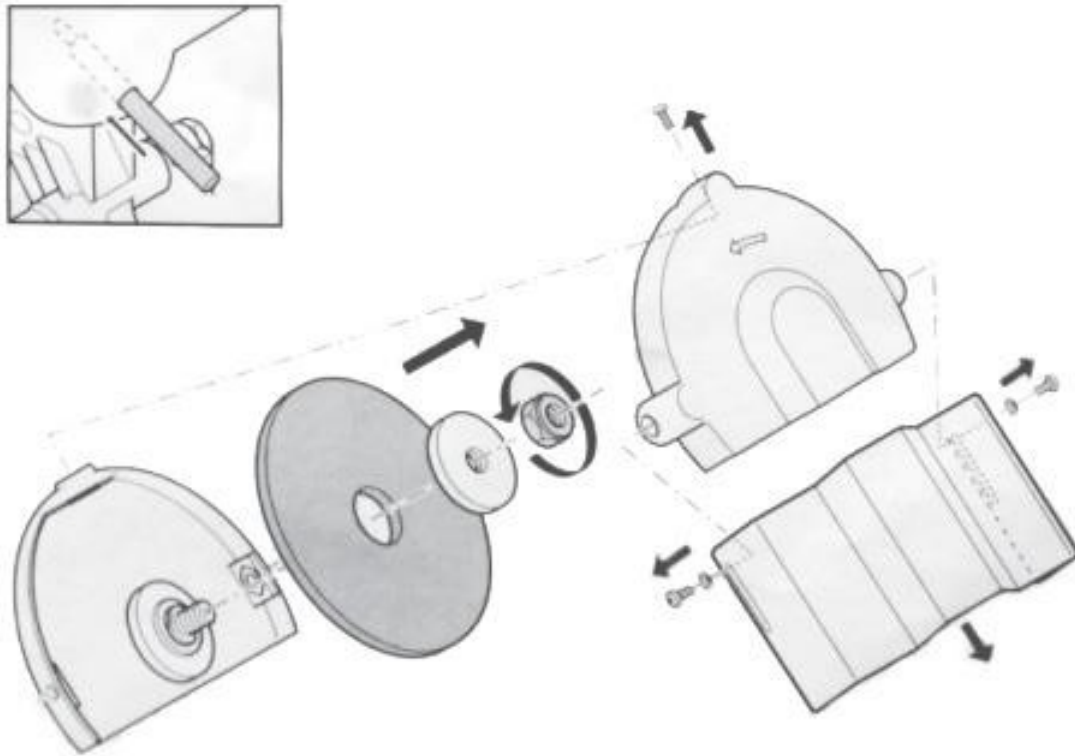

Ascuțire

Înainte de ascuțire, atașați polizorul la masa de lucru.

Înainte de a începe procesul de ascuțire, asigurați-vă că lanțul nu este deteriorat în niciun fel. Dacă constatați că lanțul este deteriorat, trimiteți-l la reparat la un centru de service autorizat. Asigurați-vă că dinții lanțului sunt ascuțiți cât mai uniform posibil. Acest lucru va asigura vibrații minime și o funcționare corectă.

Dinții tăietori neuniformi sau dinții deteriorați de pietre pot provoca o tăiere neuniformă și imprecisă și pot crește uzura părții frontale a lanțului. Prin urmare, lanțul trebuie verificat periodic și ascuțit dacă este necesar.

Asigurați-vă că toți dinții de tăiere sunt ascuțiți la același unghi. Verificați unghiul dinților de tăiere în timpul procesului de ascuțire. Unghiul se poate modifica din cauza vibrațiilor generate în timpul tăierii. Lanțurile de tăiere cele mai frecvent utilizate au unghiuri ale dinților

unghiuri de tăiere de 25°, 30° sau 35°. Unghiul dinților de tăiere este indicat, de obicei, pe

ambalajul noului lanț.

Așezați lanțul în canelura de ghidare, așa cum se arată. Ridicați fila pentru a verifica adâncimea de tăiere și eliberați butonul pentru a regla tensiunea lanțului. Așezați lanțul între cele două plăci mici și fixați-l la adresa setarea acestuia prin strângerea butonului tensiunii.

1. Maneta de reglare
2. Plăci
3. Șurub de prindere

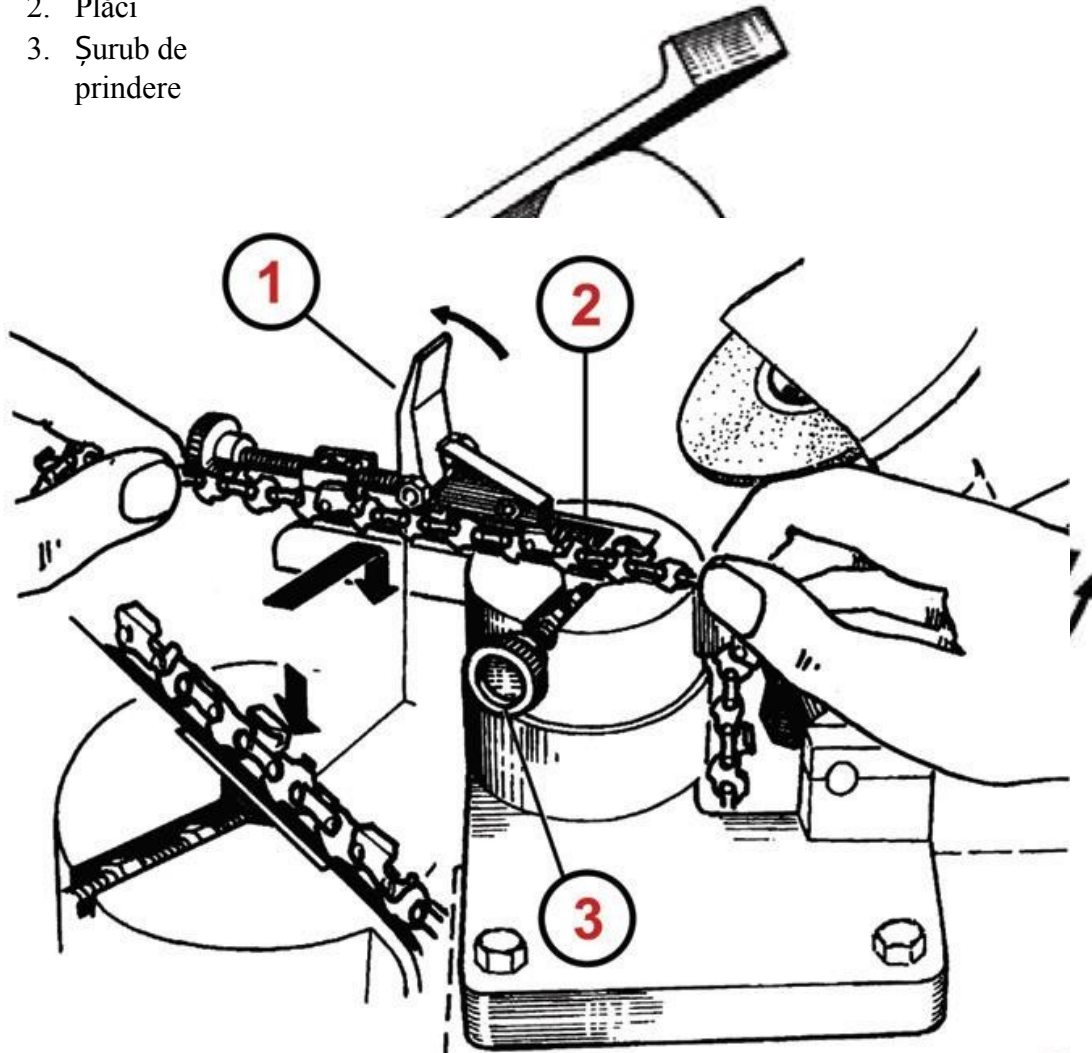

Slăbiți butonul din partea de jos a plăcii de bază pentru a permite suportului lanțului să se miște liber. Reglați suportul lanțului în funcție de unghiul specificat de producătorul lanțului. Unghiul de ascuțire (în grade). Puteți vedea acest lucru pe butonul suportului.

1. Buton de reglare a unghiului
2. Șurub de reglare
3. Managementul lanțului

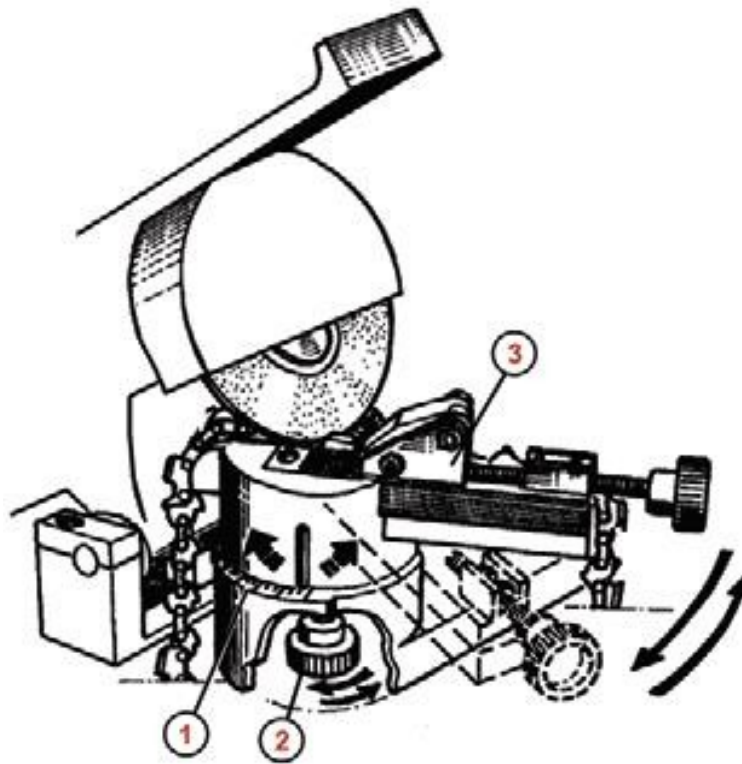

Ataşați lanțul la bara de ghidare și apoi deplasați dinte lanțului pe care doriți să îl șlefuiți în poziția corectă sub roata de șlefuit. Pentru a face acest lucru, trebuie mai întâi să poziționați (aproximativ) roata de rectificat astfel încât să urmeze curba conturului dintelui.

1 - Roată de ascuțit

Coborâți opritorul de control al adâncimii și deplasați încet dinte înainte prin rotirea șurubului de reglare a poziției fine până când partea inferioară a roții de șlefuit atinge marginea dintelui care urmează să fie rectificat.

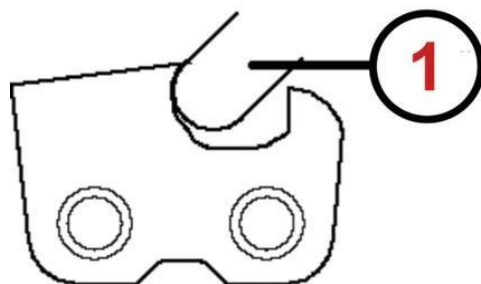

1 - Șurub de reglare a poziției

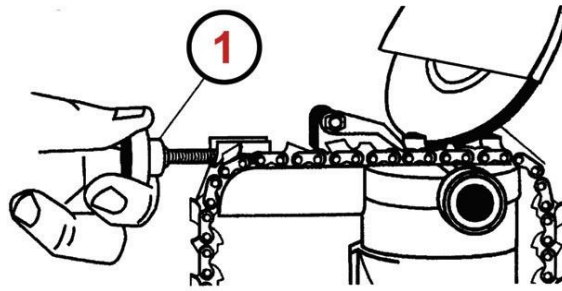

Fixați lanțul în poziție prin strângerea butonului de reglare a tensiunii lanțului. Asigurați-vă că poziția lanțului în bara de ghidare nu s-a modificat după strângerea butonului.

Utilizați șurubul de limitare a adâncimii pentru a seta adâncimea maximă de focalizare. Setați mai întâi adâncimea maximă de ascuțire pentru cel mai uzat dinte. Toți ceilalți dinți vor fi ascuțiți la aceeași adâncime. Nu modificați adâncimea de ascuțire pentru ceilalți dinți.

1 - Stop de adâncime pentru ascuțire

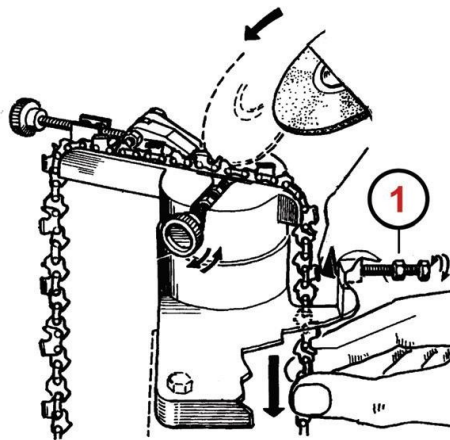

Fiecare dinte succesiv este așezat la un unghi opus celui precedent. Prin urmare, trebuie să ascuțiți mai întâi toți dinții cu aceeași direcție a unghiului de tăiere și apoi schimbați unghiul pentru dinții rămași cu același unghi de tăiere, dar în direcția opusă. Asigurați-vă că toți dinții sunt ascuțiți cât mai uniform posibil.

Toți dinții lanțului trebuie să fie ascuțiți în mod uniform. Ascuțirea neuniformă poate cauza mișcări laterale ale ferăstrăului în timpul tăierii și o tăiere slabă și neuniformă.

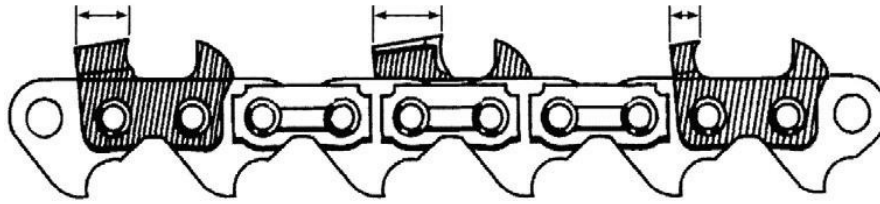

Dinți ascuți necorespunzător.

Important. Pericol de rănire! Rotiți suportul lanțului numai atunci când roata de rectificat nu se rotește deloc. Opiți întotdeauna mașina și așteptați până când roata de rectificat se oprește complet înainte de a trece la dintele următor.

6. Întreținerea echipamentelor

Înainte de a efectua orice operațiune de întreținere, asigurați-vă că aparatul nu este conectat la rețeaua electrică (fișa scoasă din priză).

Capacul murdar trebuie curățat cu o cârpă moale sau cu un jet de aer comprimat cu o presiune de 0,3 MPa sau mai mică.

Întreținerea uneltelor electrice și a echipamentelor acestora. Verificați dacă piesele în mișcare nu sunt dezaliniate sau blocate, verificați dacă există fisuri pe piese și orice altceva care ar putea afecta funcționarea sculelor electrice.

Păstrați uneltele de tăiere ascuțite și curate. Păstrarea corespunzătoare a tășurilor uneltelor de tăiere ascuțite reduce probabilitatea de blocare și facilitează manipularea.

Depozitați dispozitivul într-un loc răcoros și uscat, departe de accesul persoanelor neautorizate, în special al copiilor. În timpul depozitării trebuie să aveți grijă să evitați deteriorarea cablurilor și a instalațiilor electrice.

Construcția instrumentului

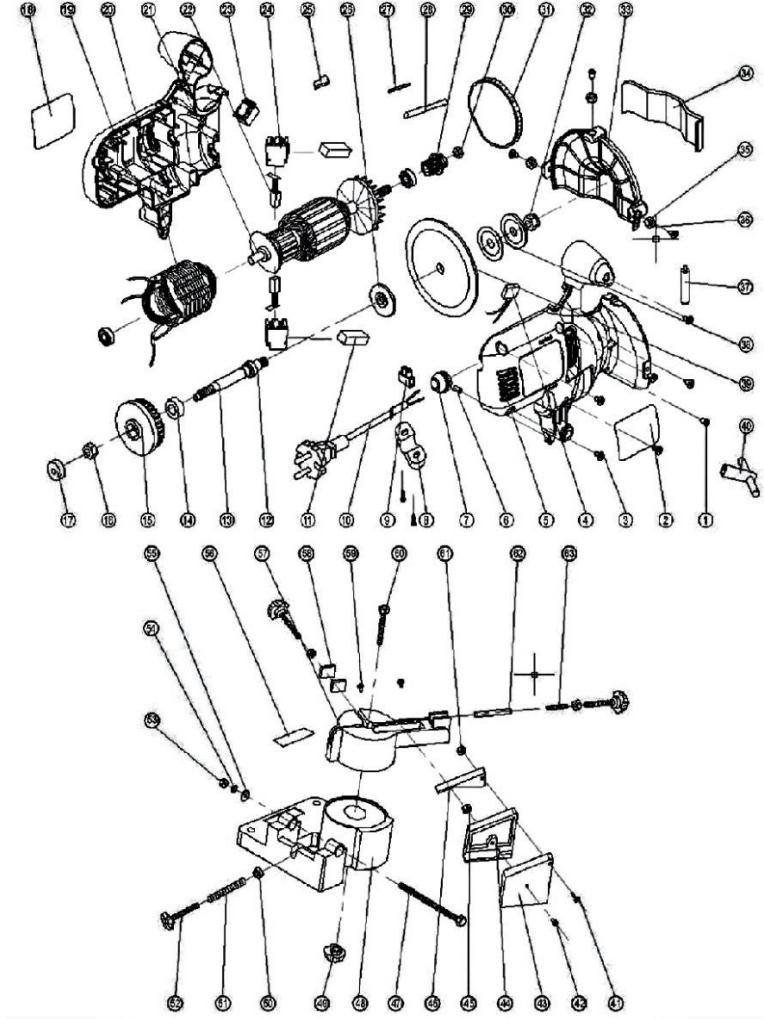

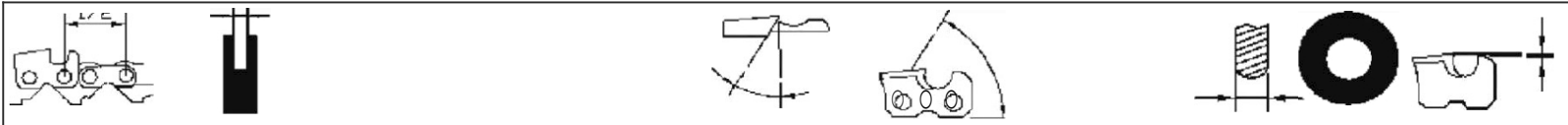

1/4"	0.060 "C3atae	25AP	13RM	50K		3E	60°	10°	1/8"/3.2mm	0.025"/0.63 mm	
0.325"	(3T.13nm	y&.w	y31'S	ã".G	a".	2.ã°	60°	10°	1/8"/3.2a-	0.025"/0.63mm	
0.325"	0.058"/1.5mm	2E	2JRS	JSÆLG	K2L	25	60°	10°	+for 1/R	0.025"/0.63mm	
0.325"	0.063"/1.6mce	22 I'	26RS	63ILG	K3L	25"	60°	10°	"r3.2mm	0.025"/0.63mm	
u.3zfi"	0.050"/1.3mm	20BE'	23RM	SOJ	KYC	30-	60°	10°	i8"/3.2azaz	0.025"/0.63mrrt	
0.225"	U.fi-i Lt",l..hmm	* I3t	2S km	5GJ	K 2C	30°	60°	1v°	az	0.025'0.63mm	
0.326"	0.06-1"/t.6ouo	22BP	26RM	63J	K3C	30°	f°	10°	1/9"/3.2mm	0Q25'0.63mm	
		95VP			K1N	30°			1/8"/3.2æce		
							50°	10°	1/8"/3.2mm	0.030"/0.76mm	
0.325"	0.058"/1.5mm						60°	10°	1/8"/3.2mm	002f'0.63mm	
0.025"	0.050"/1.3mm	95R					60°	10°	1/#"/.J.2mm		
u.3z5"	0.050"/1.3mm	M2IL,£-						10°	18'3.2mm	0.026"/0.63azzn	
0.321"		S122L1						10°	1/8"'.3.2mm	0.025"/0.63mm	
		721.ci	33lts	.5oAi.	Ali.M	Z3°	60°		1/8"12m-306'47ioææ	g026'0.63ææ	
3/8"	0.058"/1.5mm	73LG	35RS	58AL	A2LM	25"	60°	10°	08'J2æen 316'4.7nm	0025'663ntm	
3/8"	0.063"/1.6mm	75LG	36RS	63AL	A3LM	25'	60°	10°	1r8"?.1Anm-3/1G'47mm	0.026'0.63ææ	
		?	S3RS	50ALG	AIL.	25°	60°		1/8"3.2mm-3/16"4.7mm	0025'0.63ææ	
3/8"	0.050"/1.3mm	79i.r	3filme	fi8Aici	th.	ZS-	60°	0°	1/8"3.2mm-3/16"4.7mm	0.026'0.63atm	
3'8"	0.058"/1.5mm	75L£-	3M	fi3ALG	A3L	25"	60°	10°	1/8"/3.2mm-3/16"/4.7mm	0025'0.63mm	
3'8"	0.063"/1.6mm	7znP	33nMi	. So.to	lie.P3	S-73Dr	60°		1/8"/3.2mm-3/16"/4.7mm	0025'0.63mm	
3'8"	0.050"/1.3mm		unele	SEP	3*					0025'0.63mm	
3'8"	0.058"/1.5mm		7SDB36PM1	63AU	A3gP	35		10°		R025'0.63mce	
3/5"		72RD	36RMX				10°-15°	50°	io°	1/8 "J3. 2inm-3/ 1	0023'0.63mm
3/8"		M75LP					iraS°	5t°	10°	6"/4.7inm t/8 "r3. 2mr	002f'0.63mce
3/8"	P.0G3"/1.6mm	M75LP					25°	60°	10°	3/16"/4.7æce 1/8"/3.2ma3/	0025'0.63mm
3/8(90)	0.058"/1.5mm	90SG	63PMN		N4C		30°	60°	0°	16"/4.7mm 1/8"/3.2Gaza-	0.02f'0.43mm
3/8(91)	0.063"/1.6mce	91VS	63PM	50R	N1C		30°	60°	0°	3/1G"/4.7tota	#02E"0.63mm
3/8(91)	0.058"/1.5mm	91VG	63PM1	50RG	NIC-BC		30°		0°	1/8"/3.2m æ-3/16"/4.7innæ	0020'0.50sxn
3/8(91)	0.063"/1.6mce	91R	63PMX				5°		0°	[1/8"/3.2mm-3/16"/4.7ioce]	0025'0.63mm
0.404"	0.058"/1.5mm	58L			B2LM		25°	60°	10°	1/8"/3.2nam-3/16"/4.7inn]	0.025'0.43mce
0.404"	0.060"/1.3mm	59L			B3LM		25°	60°	10°	It/s-/z.zw-she'll.7 w	0023'0.63mm
0.404"	0.058"/1.5mm	26/P		58B	B2EP		35°	60°	10°	[1/8"/3.2in---3/16"/4.7in-n]	0025'0.63sxn
	0.063"/1.6mm	27/P	46RSF	63B	B3EP		35°		10°] 3/1G"/4.7amt]	
	0.063"/1.6mm	59AC	46RM	63BC	B3S		35°		0°] 3/11"/4.7hmm]	0.030"/0.76m<
0.404"	0.063"/1.6mm	27R	46RMX	63BR	B3RM10		10°-15°	50°	10°] i 1/16"/4.7æææææ i	0.038"/0.76mm
0.404"	0.063"/1.6mm	1611	46RMH	11C	B3M		35°	60°	10°] 3/16"/4.7mm]	0.030 "IN.76mm
0.404"	0.080"/2.0mm	18H	49RMH	2HC	B5M		35°		10°] 3/16"/4.7amt]	
0.404"	0.122"/3.1mm	1111			G7S		35°		10°] i/4-*/+aa	0050'K27mm
0.404"								Gip	i	3/1G"/4.7æza	00d0'127mm
								G0°] i	1/16"/4.7mm\	00mm